

Aermacchi MB-339 60–86N Military

Almost-Ready-To-Fly

HANGAR 9®

Instruction Manual
Bedienungsanleitung
Manuel d'utilisation
Manuale di Istruzioni



ARF



HAN3390B

Scan the QR code and select the Manuals and Support quick links from the product page for the most up-to-date manual information.

Scannen Sie den QR-Code und wählen Sie auf der Produktseite die Quicklinks Handbücher und Unterstützung, um die aktuellsten Informationen zu Handbücher.

Scannez le code QR et sélectionnez les liens rapides Manuals and Support sur la page du produit pour obtenir les informations les plus récentes sur le manuel.

Scannerizzare il codice QR e selezionare i Link veloci Manuali e Supporto dalla pagina del prodotto per le informazioni manuali più aggiornate.

Updated 04/2024

HORIZON
H O B B Y

AVVISO

Tutte le istruzioni, garanzie e altri documenti collaterali sono soggetti a modifica a esclusiva discrezione di Horizon Hobby, LLC. Per la documentazione aggiornata del prodotto, visitare horizonhobby.com oppure www.towerhobbies.com e cliccare sulla scheda relativa all'assistenza o alle risorse per il relativo prodotto.

SIGNIFICATO DEI TERMINI PARTICOLARI

In tutta la documentazione relativa al prodotto sono utilizzati i seguenti termini per indicare vari livelli di potenziale pericolo durante il funzionamento:

AVVERTENZA: Procedure che, se non debitamente seguite, espongono alla possibilità di danni alla proprietà fisica o possono comportare un'elevata possibilità di provocare ferite superficiali. Ulteriori precauzioni per la sicurezza e avvertenze.

ATTENZIONE: Procedure che, se non sono seguite correttamente, possono creare danni materiali E possibili gravi lesioni.

AVVISO: Procedure che, se non sono seguite correttamente, possono creare danni materiali E nessuna o scarsa possibilità di lesioni.

AVVERTENZA: Leggere TUTTO il manuale di istruzioni e prendere familiarità con le caratteristiche del prodotto, prima di farlo funzionare. Un utilizzo scorretto del prodotto può causare danni al prodotto stesso, alle persone o alle cose, provocando gravi lesioni.

Questo è un prodotto di hobbistica sofisticato e NON un giocattolo. È necessario farlo funzionare con cautela e responsabilità e avere conoscenze basilari di meccanica. Se questo prodotto non è utilizzato in maniera sicura e responsabile potrebbero verificarsi lesioni o danni al prodotto stesso o ad altre proprietà. Non è un prodotto adatto a essere utilizzato dai bambini senza la diretta supervisione di un adulto. Non usare componenti non compatibili o alterare il prodotto in nessuna maniera al di fuori delle istruzioni fornite da Horizon Hobby, LLC. Questo manuale contiene le istruzioni per un funzionamento e una manutenzione sicuri. È fondamentale leggere e seguire tutte le istruzioni e le avvertenze del manuale prima di montare, configurare o far funzionare il Prodotto, al fine di utilizzarlo correttamente e di evitare danni o lesioni gravi.

MINIMO 14 anni. Non è un giocattolo.

AVVERTIMENTI E PRECAUZIONI PER LA SICUREZZA

Prima dell'uso leggere attentamente tutte le istruzioni e le precauzioni per la sicurezza. In caso contrario si potrebbero procurare incendi, danni o ferite.

Componenti

Usare solo componenti compatibili. Se ci fossero dubbi riguardo alla compatibilità, è opportuno far riferimento alle istruzioni relative al prodotto o ai componenti oppure rivolgersi al reparto Horizon Hobby di competenza.

Volo

Per sicurezza volare solo in aree molto ampie. Meglio se in campi volo autorizzati per modellismo. Consultare le ordinanze locali prima di scegliere luogo dove volare.

Sicurezza della turbina

Seguire le procedure di sicurezza della turbina come indicato nel manuale della turbina. Ulteriori dettagli sono disponibili sul sito web dell'AMA. (<https://www.modelaircraft.org/system/files/documents/510-A.pdf>)

Batterie

Quando si maneggiano o si utilizzano le batterie, bisogna attenersi alle istruzioni del costruttore; il rischio è di procurare incendi, specialmente con le batterie LiPo, con danni e ferite serie.

Piccole parti

Questo kit comprende delle parti di piccole dimensioni e non lo si può lasciare incustodito se c'è la presenza di bambini che li possono inghiottire e rimanere soffocati o intossicati.

RACCOMANDAZIONI PER OPERARE IN SICUREZZA

- Controllare attentamente il modello prima di ogni volo per accertarsi che sia idoneo.
- Essere consapevoli che un altro utente della frequenza in uso, potrebbe procurare delle interferenze.
- Essere sempre cortesi e rispettosi nei confronti degli altri utilizzatori dell'area in cui ci si trova.
- Scegliere un'area libera da ostacoli e abbastanza ampia da permettere lo svolgimento del volo in sicurezza.
- Prima del volo verificare che l'area sia libera da amici e spettatori.
- Stare attenti alle altre attività che si svolgono in vicinanza della vostra traiettoria di volo, per evitare possibili conflitti.
- Pianificare attentamente il volo prima di lanciare il modello.
- Rispettare sempre scrupolosamente le regole stabilite dall'associazione locale.

PRIMA DI INIZIARE IL MONTAGGIO

- Togliere tutti i pezzi dalla scatola.
- Verificare che la fusoliera, l'ala e i piani di coda non siano danneggiati.
- Se si trovano parti danneggiate, contattare il negozio da cui è stato acquistato.
- Caricare il trasmettitore e la batteria di volo.
- Centrare stick e trim sul trasmettitore.
- Con una radio computerizzata creare una nuova memoria per questo modello.
- Facendo riferimento alle istruzioni del radiocomando, connettere (bind) trasmettitore e ricevitore.

AVVISO: una volta impostate tutte le corse dei comandi, effettuare nuovamente la connessione del radiocomando.

Ciò impedirà che i servocomandi si spostino verso i propri fine corsa prima del collegamento della trasmittente con il ricevitore. Ciò inoltre farà in modo che le impostazioni di inversione dei servocomandi siano salvate nel radiocomando.

IMMAGINI ALL'INTERNO DEL MANUALE

Lo schema cromatico e i colori illustrati nel presente manuale sono stati aggiornati. Per informazioni più aggiornate, consultare le pagine prodotto del sito web.

INDICE

Avviso.....	71
Significato dei termini particolari.....	71
Avvertimenti E Precauzioni Per La Sicurezza	71
Raccomandazioni per operare in sicurezza	71
Prima di iniziare il montaggio.....	71
Immagini all'interno del manuale	71
Parti di ricambio	72
Adesivi necessari.....	72
Necessario per completare	73
Attrezzi necessari	73
Precauzioni per la costruzione	73
Trasporto e deposito	73
Verifica dei dadi ciechi.....	73
Note sui rivestimenti stampati.....	73
Incernieramento dei flap	74
Squadretta di controllo dell'alettone e incernieramento	75
Montaggio dei servo degli alettoni.....	76
Installazione dei servo dei flap	78
Incernieramento dell'equilibratore.....	81
Incernieramento del timone	81
Montaggio del servo del timone.....	81
Installazione dei servo dell'equilibratore.....	82
Installazione del carrello retrattile principale	82
Montaggio del carrello anteriore retrattile	83
Installazione di batteria, ricevitore e modulo di retrazione	84
Montaggio del serbatoio del carburante	84
Installazione delle prolunghe per equilibratore e timone.....	86
Installazione della turbina	86
Montaggio della deriva.....	87
Montaggio dello stabilizzatore.....	87
Assemblaggio della fusoliera	88
Montaggio dell'ala	88
Montaggio delle prese d'aria.....	89
Accessori in scala.....	89
Baricentro (CG)	90
Zavorra anteriore	90
Corse dei comandi	90
Mixing	91
Lista Dei Controlli Prima Del Volo	91
Controlli Di Volo Giornalieri.....	91
Garanzia	91
Contatti Per La Garanzia E L'Assistenza.....	92

PARTI DI RICAMBIO

No.	Descrizione
HAN339001B	Fusoliera: Aermacchi MB-339 60-86N; Military
HAN339002B	Set ali: Aermacchi MB-339 60-86N; Military
HAN339003B	Aletta e timone: Aermacchi MB-339 60-86N; Military
HAN339004B	Stabilizzatore con equilibratore: Aermacchi MB-339 60-86N; Military
HAN339005	Set carrelli retrattili: Aermacchi MB-339 60-86N
HAN339006	Controller retrazione: Aermacchi MB-339 60-86N
HAN339007B	Cupolino con cockpit: Aermacchi MB-339 60-86N; Military
HAN339008B	Solo cupolino: Aermacchi MB-339 60-86N; Military
HAN339009	Set tubo di giunzione: Aermacchi MB-339 60-86N
HAN339010B	Set presa d'aria: Aermacchi MB-339 60-86N; Military
HAN339011B	Set serbatoi alle estremità alari: Aermacchi MB-339 60-86N; Military
HAN339012	Set tubo di giunzione: Aermacchi MB-339 60-86N
HAN339013	Fuel Tank: Aermacchi MB-339 60-86N
HAN339014B	Kit bulloneria: Aermacchi MB-339 60-86N; Military
HAN339015	Motore retrazione: Aermacchi MB-339 60-86N
HAN339016	Carrello anteriore (65 mm): Aermacchi MB-339 60-86N
HAN339017	Carrello anteriore (65 mm) con freno (1): Aermacchi MB-339 60-86N
HAN339018	Carrello retrattile principale / gambe (2): Aermacchi MB-339 60-86N
HAN339020B	Portello fusoliera; superiore: Aermacchi MB-339 60-86N; Military
HAN339021B	Portello fusoliera; inferiore: Aermacchi MB-339 60-86N; Military
HAN339022	Set ruote principali (2): Aermacchi MB-339 60-86N
HAN339023B	Set alette ventrali: Aermacchi MB-339 60-86N; Military
HAN339024B	Decalcomanie: Aermacchi MB-339 60-86N; Military
HAN339026	Spring Shaft: Aermacchi MB-339 60-86N
HAN339029	Set retrazione: Aermacchi MB-339 60-86N; Military
HAN339030	Unità retrazione carrello principale: Aermacchi MB-339 60-86N; Military
HAN339031	Unità retrazione carrello anteriore: Aermacchi MB-339 60-86N
HAN339031	Unità retrazione carrello anteriore: Aermacchi MB-339 60-86N; Military
HAN339032	Albero rotazione gamba anteriore: Aermacchi MB-339 60-85N; Military
HAN339033	Gamba carrello anteriore: Aermacchi MB-339 60-85N; Military
HAN339034	Set gamba carrello principale: Aermacchi MB-339 60-85N; Military

ADESIVI NECESSARI

Descrizione
Colla epossidica 15 minuti
Colla epossidica 30 minuti
Medio CA
Sottile CA
Frenafili, bassa e alta resistenza

NECESSARIO PER COMPLETARE

# richiesto	No.	Descrizione
1	DUB674	Bracci servo std super resistente: JR
1	DUB675	Bracci servo std super resistente: HRC
2	SPMA3002	Estensione servo 230 mm (9 pollici)
1	SPMA3003	Estensione servo 305 mm (12 pollici)
9	SPMA3004	Estensione servo 460 mm (18 pollici)
3	SPMA3007	Estensione servo 1220 mm (48 pollici)
1	SPMAR14400T	Ricevitore di telemetria PowerSafe AR14400T a 14 canali
4	SPMSA5080	Servo A5080 MT/HS Mini Digital HV (equilibratori, timone, sterzo carrello)
4	SPMSA6320	Servo HV Brushless H-T/H-S A6320 (alettoni e flap)
3	SPMX20002SRX	Batteria ricevitore 7,4 V 2000 mAh 2S 15C Smart LiPo: ricevitore universale, IC3 (Ricevitore x 2 e Retrazione x 1)
1	SPMX32003SLFRX	Batteria 9,9 V 3200 mAh 3S 30C Smart LiFe ECU: Ricevitore universale, IC3 (Turbina)
1		Turbina 60-85N
1	KGTU150	Fessure aria
1	HAN116	Bocchettone con raccordo a T e raccordo di troppopieno

ATTREZZI NECESSARI

Descrizione
Set punte e maschi, metrico
Kit punte trapano, sistema imperiale o metrico
Spazzole epoxy
Pennarello
Pinzetta
Set di chiavi a brugola, sistema imperiale o metrico
Taglierino: #11 lama
Fascette a strappo
Nastro a strappo
Alcol isopropilico
Nastro a bassa aderenza
Contenitori e stick per mixer colla
Pinze a becco stretto
Set di chiavi per dadi, sistema imperiale o metrico
Asciugamani di carta
Matita
Vaselina
Cacciavite a croce: #1, #2
Trapano manuale
Righello
Carta vetrata

ATTREZZI NECESSARI

Descrizione
Forbici
Lama laterale
Squadretta
Porta maschio
Fascette avvolgenti
Stuzzicadenti
Spellafi li

PRECAUZIONI PER LA COSTRUZIONE

Preparare la superficie di lavoro prima di iniziare il montaggio. La superficie deve essere morbida e libera da oggetti affilati. Consigliamo di adagiare le parti della cellula su un panno morbido o una stuoia da banco per proteggere la superficie del modello da graffi e ammaccature.

TRASPORTO E DEPOSITO

Vedere il disegno a tre viste a pagina 90 per determinare lo spazio necessario per il trasporto e la conservazione del modello. Si consiglia inoltre di usare delle custodie per proteggere ali e stabilizzatore durante il trasporto e lo stoccaggio. Squadrette e rinvii possono danneggiare le superfici vicine anche quando sistemati all'interno delle custodie. Ali e stabilizzatore vanno quindi trasportati e conservati in modo che i rinvii non entrino in contatto con altri pannelli, per non danneggiarli.

VERIFICA DEI DADI CIECHI

Il montaggio di questo modello richiede l'inserimento di viti in dadi ciechi. Raccomandiamo di pre-avvitare le viti per assicurarsi l'interno dei dadi ciechi sia libero da detriti. Se le viti non si avvitano con facilità, ripulire la filettatura usando maschio e porta maschio adatti.

NOTE SUI RIVESTIMENTI STAMPATI

- Colori e marcature di questo modello sono stampati direttamente sul rivestimento.
- Il retro del rivestimento è adesivo. È possibile applicare calore per restringere il rivestimento, utilizzando calore indiretto per non danneggiare la pellicola. Utilizzare un ferro da stiro da modellismo impostato su basso livello e sistemare un pezzo di carta da forno o la carta che copra il retro adesivo del rivestimento tra il modello e il ferro per disperdere il calore. In alternativa è possibile usare una pistola termica. Applicare il calore con parsimonia (2-3 secondi) e usare un guanto per premere il rivestimento nelle zone convesse.
- Utilizzare solo detergenti delicati sulla finitura stampata. L'alcol denaturato è l'agente più aggressivo che consigliamo, ma raccomandiamo comunque di fare prima una prova su un'area poco in vista. L'uso prolungato rimuoverà i dettagli stampati.
- Utilizzare il nastro adesivo con cura. Qualunque cosa diversa dal nastro a bassa aderenza può rimuovere la finitura, in particolare sui bordi.
- Evitare il contatto con il carburante. L'esposizione prolungata a carburante o sostanze chimiche può danneggiare il rivestimento stampato.
- Rimuovere i residui dello scarico appena possibile per evitare di macchiare o danneggiare la finitura.

INCERNIERAMENTO DEI FLAP

1. Rimuovere il flap e le sue cerniere dal pannello alare.

→ Le cerniere non sono incollate all'ala o al flap.

→ Opzionale: applicare un pezzo di rivestimento bianco per un aspetto più rifinito.

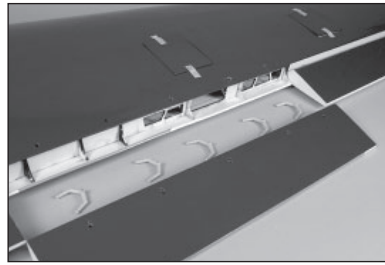

2. Con un taglierino e un ferro da stiro per modellismo, sigillare il rivestimento nell'area di montaggio della squadretta di controllo incassata sul bordo d'attacco del flap.



3. Controllare che le cerniere funzionino liberamente. Se le cerniere non si muovono liberamente, regolare la tensione della vite. Applicare una piccola quantità di vaselina sui punti di flessione delle cerniere per impedire che la colla penetri nelle cerniere.

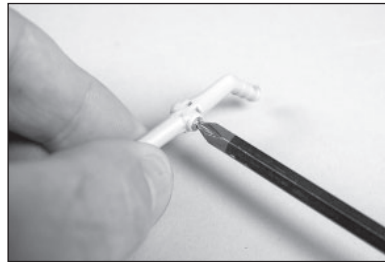

4. Verificare il corretto posizionamento del flap sull'ala usando le cerniere. Il flap si allineerà alla radice dell'ala. Lo spazio tra le cerniere sarà costante lungo tutta la lunghezza del flap.

→ Non applicare colla fino a quando non indicato.

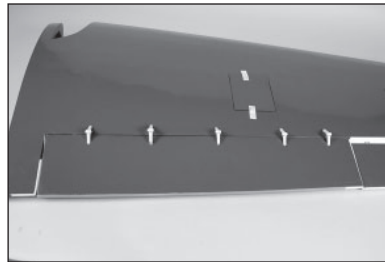

5. Controllare gli spazi tra alettone e flap e tra radice dell'ala e flap. Il flap si allineerà con il bordo d'uscita in corrispondenza dell'alettone e della radice dell'ala. Le superfici inferiori di ala e flap si allineeranno.



6. Rimuovere flap e cerniere. Iniettare colla epossidica in ciascuna delle tasche delle cerniere del flap.

→ Si consiglia la colla epossidica Deluxe Materials Aero Tech (DLMAD64).



7. Iniettare colla epossidica in ciascuna delle tasche delle cerniere nell'ala.

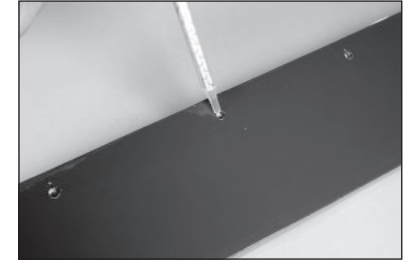

8. Applicare una piccola quantità di colla su ogni cerniera nei punti in cui queste entrano nel flap e nell'ala.

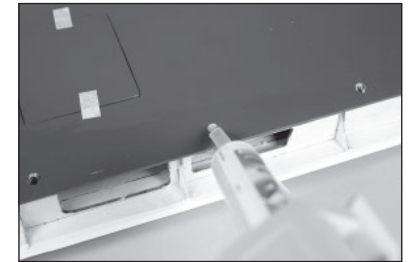

9. Posizionare le cerniere nel flap, quindi unire il flap all'ala. Controllare l'allineamento come mostrato nel passaggio 5.

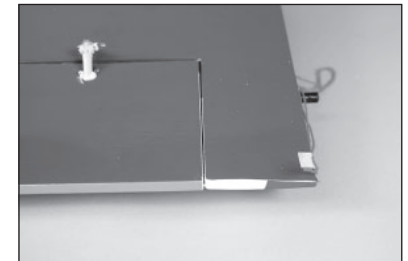
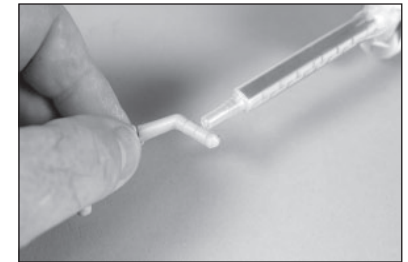

10. Utilizzare un panno di carta e alcool isopropilico per rimuovere l'eventuale colla in eccesso. Utilizzare un nastro a bassa adesione per tenere il flap in posizione fino ad asciugatura completa della colla.

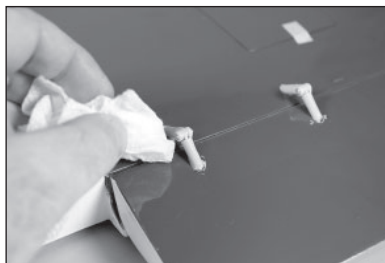

SQUADRETTA DI CONTROLLO DELL'ALETTONE E INCERNIERAMENTO

11. Rimuovere l'alettone e le sue cerniere dall'ala.

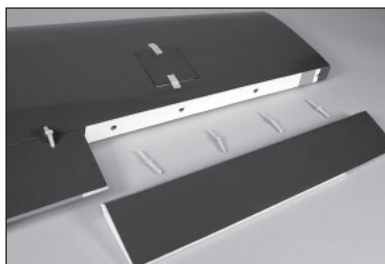

12. Far scorrere il dito delicatamente sopra il fondo dell'alettone per localizzare le fessure di montaggio delle squadrette dell'alettone. Utilizzare un taglierino e una lama #11 per rimuovere il rivestimento della squadrette dell'alettone.

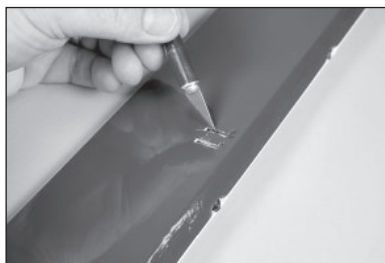

13. Carteggiare leggermente la superficie delle squadrette degli alettoni dove queste si inseriscono negli alettoni. (Le squadrette degli alettoni sono quelle le più lunghe).

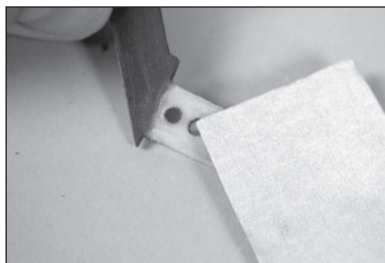

14. Con un panno di carta e alcool isopropilico, rimuovere eventuali oli e residui dalla squadretta. Preparare le quattro squadrette dell'alettone.



15. Verificare che le squadrette siano state inserite correttamente. Queste devono risultare completamente alloggiata nella fessura come mostrato. Se non combaciano, allargare la fessura con una lima. Non forzare la squadretta in posizione.



16. Inserire la sfera di alluminio nella testa a snodo di plastica.

- Applicare una goccia di olio leggero per macchine sulla sfera per consentirle di muoversi liberamente nell'attacco in plastica.

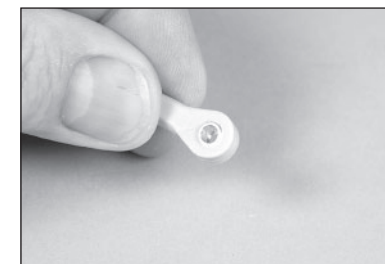

17. Inserire una vite a testa cilindrica M3 x 15 nella sfera. Potrebbe essere necessario dover utilizzare una piccola lima tonda per rimuovere eventuali bave dall'interno della sfera di alluminio. Preparare due snodi sferici.

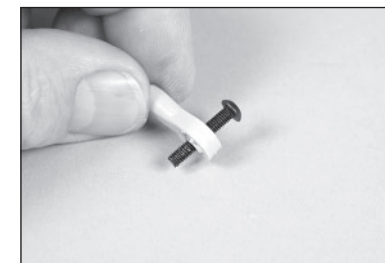

18. Inserire una rondella M3 su un vite a testa tonda M3 x 15. Inserire le viti in una delle squadrette, quindi far scorrere lo snodo a sfera sulla vite.



19. Far scorrere l'altra squadretta sulla vite a testa tonda M3 x 15. Fissare il gruppo con una rondella M3 e un controdado M3.

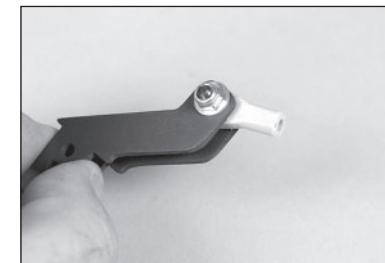

20. Far scorrere la base della squadretta sul fondo del gruppo della squadretta di controllo.

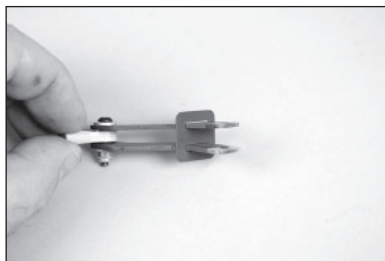

21. Inserire il gruppo nelle fessure dell'alettone.



22. Applicare del nastro a bassa adesività attorno alla base della squadretta. Questo aiuterà a mantenere i versamenti in eccesso di colla fuori dall'alettone.



23. Rimuovere il gruppo assemblato e mescolare 15 ml di colla epossidica "30 minuti". Applicare la colla nelle fessure delle squadrette.

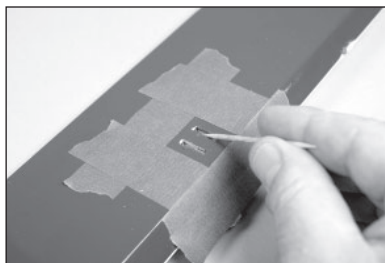

24. Applicare la colla su tutta la superficie delle squadrette che entra in contatto con la parte esposta del legno dell'alettone.

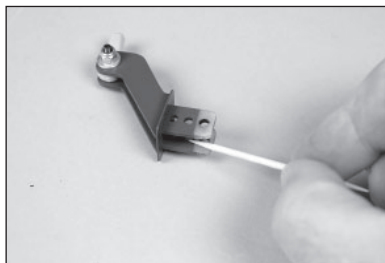

25. Inserire il gruppo assemblato nell'alettone. Utilizzare un panno di carta e alcool isopropilico per rimuovere l'eventuale colla in eccesso. Lasciare indurire la colla, poi rimuovere il nastro.



26. Incernierare gli alettoni seguendo la stessa procedura già vista per le cerniere dei flap. Assicurarsi che l'alettone sia allineato con il flap.

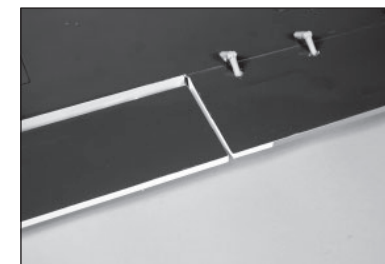

27. Assicurarsi che lo spazio libero rispetto alle cerniere sia costante su tutta la lunghezza dell'alettone. Utilizzare nastro a bassa aderenza per tenere l'alettone in posizione fino a quando la colla non si asciuga.



→ La prova di montaggio del serbatoio di estremità in questa fase consente di installare l'alettone e verificare che l'alettone non entri in contatto con il serbatoio di estremità.

MONTAGGIO DEI SERVO DEGLI ALETTONI

28. Con un taglierino e una lama n. 11, rimuovere il rivestimento dal braccio del servo nella copertura del servo dell'alettone.

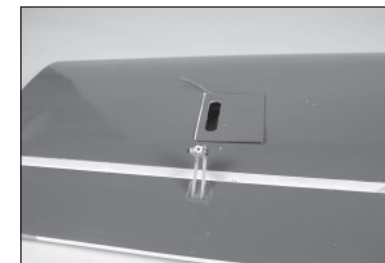

29. Posizionare il servo dell'alettone sulla copertura e con un pennarello a feltro segnare le posizioni delle viti di montaggio. L'uscita del servo sarà rivolta in avanti.

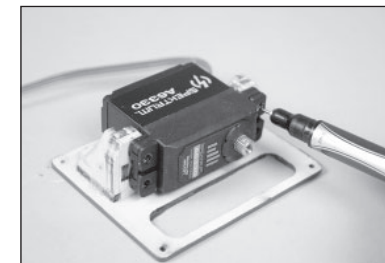

30. Rimuovere il servo e utilizzare un minitrapano con punta da 1,5 mm per praticare i fori per le quattro viti di montaggio del servo.



31. Inserire una vite in ciascun foro, poi rimuoverle.



32. Applicare 1-2 gocce di colla cianoacrilica fine nei fori per rinforzare il legno circostante. Prima di procedere, lasciare che la colla si asciughi del tutto.

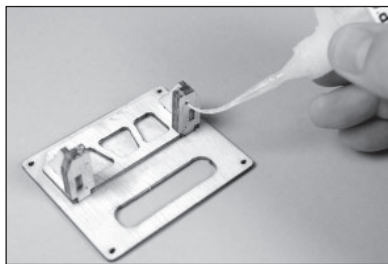

33. Montare il braccio del servo usando le viti fornite con il servo stesso. Centrare il servo e fissarne il braccio perpendicolarmente all'asse del servo. Rimuovere le parti del braccio che potrebbero eventualmente interferire con il movimento del servo.

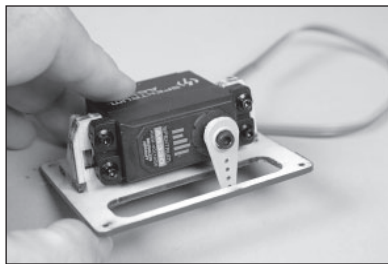

34. Per collegare la forcella al braccio del servo, usare il foro che si trova a 16 mm dal centro del braccio del servo.

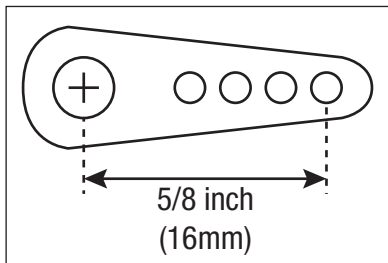

35. Fissare al servo una prolunga da 300 mm usando un clip connettore per servo (SPMA3054).

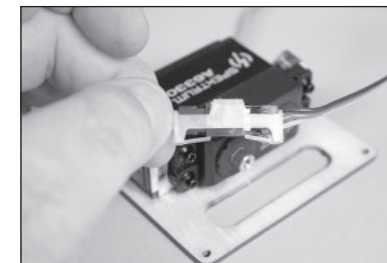

36. Allacciare il cordino all'interno dell'ala fissandolo all'estremità della prolunga.



37. Rimuovere il coperchio per il servo del flap. Usare il cordino per tirare la prolunga fino all'apertura per il servo del flap.



38. Con uno stuzzicadenti o un taglierino con lama n. 11, forare la copertura del servo dell'alettone per le viti di montaggio.

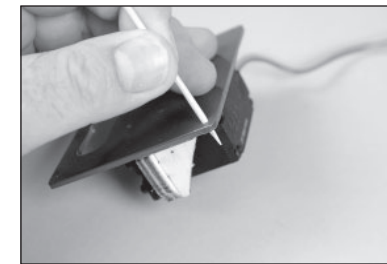

39. Posizionare la copertura del servo dell'alettone e forare attraverso le sedi di montaggio e nell'ala utilizzando un minitrapano con punta da 1,2 mm.

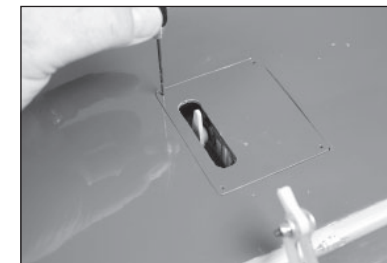

40. Con un cacciavite a croce #1, avvitare una vite autofilettante M2 x 8 in ciascuno dei fori. Prima di andare avanti, rimuovere le viti.

→ Non applicare troppa forza durante il montaggio di queste viti per non provocare danni al telaio in legno del portello del servo.



41. Applicare 1-2 gocce di colla cianoacrilica fine nei fori per rinforzare il legno circostante. Prima di procedere, lasciare che la colla si asciughi del tutto.

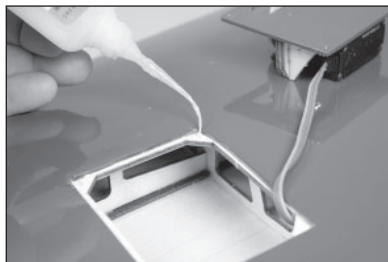

42. Fissare il coperchio del servo dell'alettone con un cacciavite a croce #1 e quattro viti autofilettanti M2 x 8.

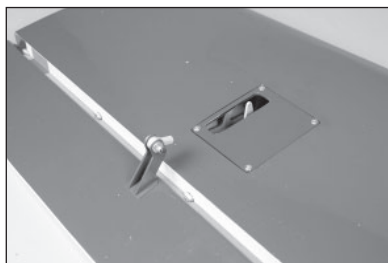

43. Infilare un fermo in silicone sulla forcella metallica. Avvitare la forcella sull'asta filettata da 70 mm (all'estremità con il dado) finché l'estremità dell'asta filettata non risulta visibile tra i denti della forcella.

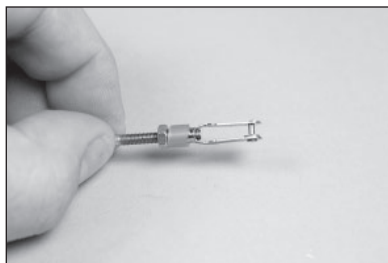

44. Rimuovere la sfera dalla squadretta di controllo dell'alettone. Assemblare il leveraggio in modo che la lunghezza sia di 95 mm.

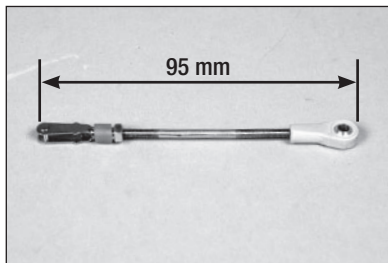

45. Fissare lo snodo sferico alla squadretta, poi la forcella al braccio del servo. Con il radiocomando acceso e il servo dell'alettone centrato, regolare il leveraggio in modo da centrare l'alettone. Una volta fatto, far scorrere il fermo in silicone sui denti della forcella.

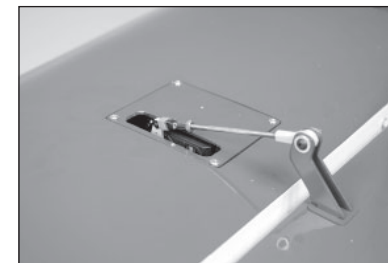

INSTALLAZIONE DEI SERVO DEI FLAP

→ Prima di iniziare l'installazione dei servo dei flap, assicurarsi che la corsa del sistema dei flap sia pari a zero per tutte le posizioni degli interruttori.

46. Inserire la sfera di alluminio nella testa a snodo di plastica.

→ Applicare una goccia di olio leggero per macchine sulla sfera per consentirle di muoversi liberamente nell'attacco in plastica.

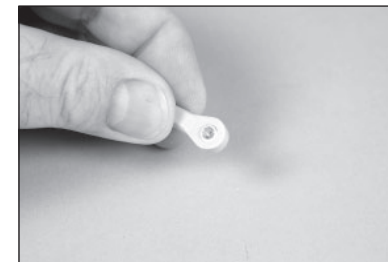

47. Inserire una vite a testa cilindrica M3 x 15 nella sfera. Potrebbe essere necessario dover utilizzare una piccola lima tonda per rimuovere eventuali bave dall'interno della sfera di alluminio. Preparare quattro snodi sferici.



48. Rimuovere l'eventuale nastro da ala e flap. Assemblare il leveraggio utilizzando due snodi a sfera e un'asta filettata da 80 mm. Avvitare in maniera uniforme i due snodi a sfera sull'asta filettata fino a raggiungere una lunghezza di circa 108 mm.

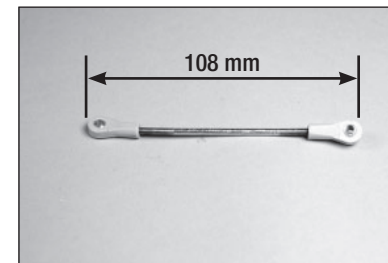

49. Centrare il servo del flap usando il radiocomando. Fissare il braccio del servo sul servo in modo che sia perpendicolare all'asse del servo.

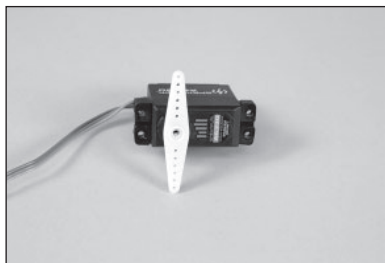

50. Montare il servo del flap in posizione con l'uscita in avanti. Utilizzare un tronchesino per rimuovere la parte del braccio del servo in eccesso che fuoriesce dall'apertura del servo.



51. Fissare lo snodo a sfera al braccio del servo con una vite M3 x 15, un controdado M3 e una rondella M3. Serrare la viteria con una chiave esagonale da 2 mm e una chiave per dadi da 5,5 mm. Assicurarsi di non serrare eccessivamente.

→ Le rondelle devono essere installate come indicato per evitare che la sfera fuoriesca dall'estremità dell'attacco.

→ Rimuovere l'eventuale parte del braccio del servo in eccesso che si estende oltre l'estremità della sfera.

→ Per collegare la forcella al braccio del servo, usare il foro che si trova a 16 mm dal centro del braccio del servo.

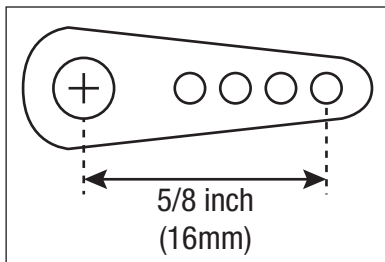

52. Montare il servo del flap con l'uscita in avanti. Utilizzare la viteria fornita in dotazione con il servo.

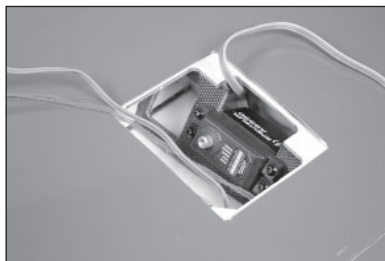

53. Far passare il cavo del servo per il flap e l'alettone attraverso l'ala fino alla radice dell'ala.



54. Centrare il servo usando il radiocomando. Posizionare il braccio del servo sul servo in modo che si trovi con una scanalatura verso il bordo d'uscita dell'ala.

→ Non fissare il braccio del servo al servo fino a quando non viene indicato.

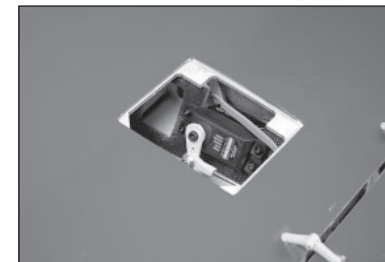

55. Posizionare il leveraggio in modo che sia perpendicolare alla linea di cerniera del flap.



56. Tenendo il leveraggio, deflettere il flap. Con un pennarello a feltro, segnare la posizione della testa a snodo sulla parte inferiore dell'ala.

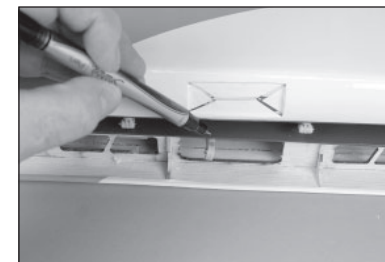

57. Con un pennarello a feltro, trasferire il segno sul flap e nell'area di montaggio della squadretta del flap.

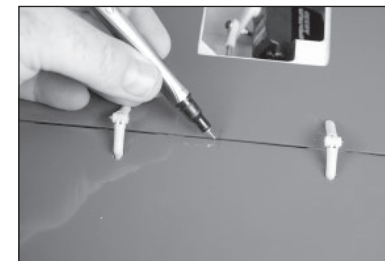

- 58.** Posizionare la squadretta del flap sull'area piatta del flap, centrata con il segno fatto nel passaggio precedente. Far scorrere la squadretta verso la parte inferiore del flap, con la parte piatta della squadretta rivolta verso la parte inferiore dell'ala. Marcare la posizione delle viti di montaggio della squadretta del flap con un pennarello a feltro.



- 59.** Mettere da parte la squadretta. Utilizzare una punta da 1,5 mm (1/16") per praticare i due fori per le viti di montaggio della squadretta del flap.

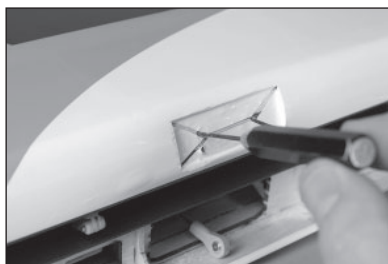

- 60.** Con un cacciavite a croce #1, avvitare una vite autofilettante M3 x 14 in ciascun foro. Prima di andare avanti, rimuovere le viti.

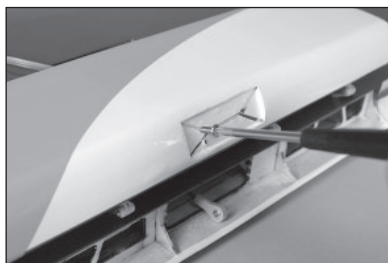

- 61.** Applicare 2-3 gocce di colla cianoacrilica fine in ognuno dei fori. Prima di procedere, lasciare che la colla si asciughi del tutto.



- 62.** Fissare la squadretta al flap utilizzando due viti autofilettanti M3 x 14 e un cacciavite a croce #1. Prendere nota dell'orientamento della squadretta del flap.



- 63.** Fissare l'attacco a sfera alla squadretta del flap con una vite M3 x 15 e una rondella M3. Serrare la vite con una chiave a brugola da 2 mm.

→ La squadretta del servo può essere rimossa dal servo per consentire la manipolazione del leveraggio.



- 64.** Regolare il leveraggio per la posizione metà flap di 25 mm.

→ Completata la regolazione, fissare il braccio al servo usando la viteria fornita con il servo.

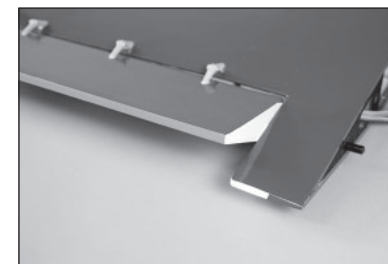

- 65.** Impostare la corsa sulla trasmittente nella posizione flap sollevati. Regolare i valori sulla trasmittente per allineare il flap al bordo d'uscita alare.

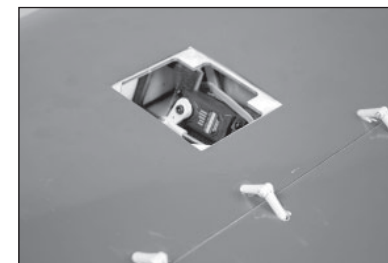

- 66.** Impostare la corsa sulla trasmittente in modo da ottenere una deflessione completa del flap di 70 mm.



67. Fissare il coperchio del servo all'ala usando quattro viti autofilettanti M2 x 8 mm.

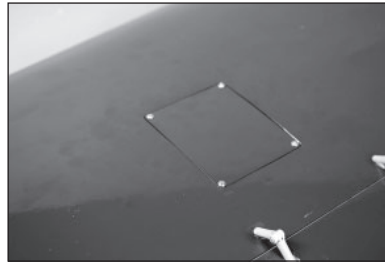
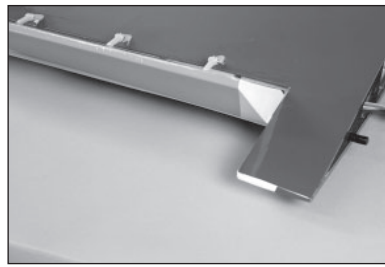

INCERNIERAMENTO DELL'EQUILIBRATORE

68. Separare gli equilibratori dallo stabilizzatore. Mettere le cerniere da parte.

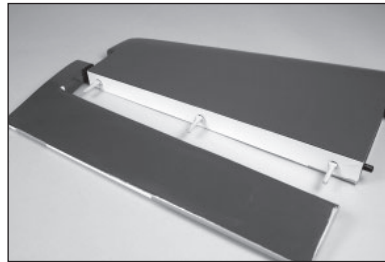

69. Installare la squadretta dell'equilibratore in modo in maniera analoga a come mostrato per la squadretta dell'alettone.



70. Utilizzare la stessa tecnica già vista per le delle cerniere dei flap per fissare le cerniere dell'equilibratore. Rimuovere dalle cerniere l'adesivo in eccesso con un panno di carta e alcol isopropilico. Utilizzare nastro a bassa adesione per tenere l'equilibratore in posizione fino ad asciugatura completa della colla.



INCERNIERAMENTO DEL TIMONE

71. Separare il timone dalla deriva. Mettere le cerniere da parte.

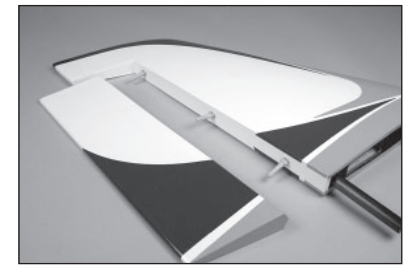

72. Installare la squadretta del timone in modo in maniera analoga a come mostrato per la squadretta dell'alettone.

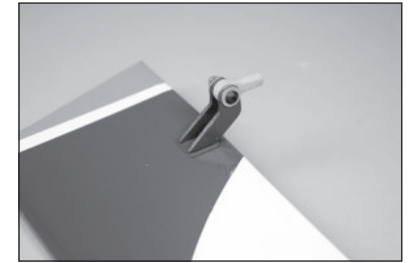

73. Quando si montano le cerniere del timone, tenere presente che la cerniera inferiore è più corta per adattarsi dietro il tubo di raccordo della deriva.



74. Utilizzare la stessa tecnica già vista per le delle cerniere dei flap per fissare le cerniere del timone. Rimuovere dalle cerniere l'adesivo in eccesso con un panno di carta e alcol isopropilico. Utilizzare nastro a bassa adesione per tenere il timone in posizione fino ad asciugatura completa della colla.



MONTAGGIO DEL SERVO DEL TIMONE

75. Montare il servo del timone seguendo le istruzioni per l'installazione dei servo degli alettoni. L'uscita del servo del timone sarà rivolta in avanti.

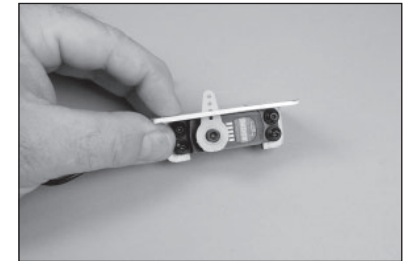

76. Fissare il servo del timone alla deriva seguendo le istruzioni nella sezione per l'installazione dei servo degli alettoni.

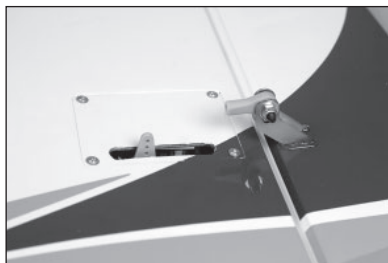

77. Assemblare il leveraggio del servo del timone. Utilizzare un'asta filettata da 35 mm e regolare il leveraggio a una lunghezza complessiva di 65 mm. Regolare la lunghezza del leveraggio come necessario per centrare il timone con il comando radio inserito.



- Per collegare la testa a snodo al braccio del servo, usare il foro che si trova a 20 mm dal centro del braccio del servo.

INSTALLAZIONE DEI SERVO DELL'EQUILIBRATORE

78. Con un taglierino con lama n. 11, rimuovere il rivestimento del braccio del servo dell'equilibratore.



79. Montare il servo dell'equilibratore nello stabilizzatore con l'uscita del servo rivolta in avanti.



- Attenzione: prestare attenzione nel localizzare i fori di montaggio del servo in modo che siano uniformemente distanziati dalla tacca per il cavo del servo.

80. Assemblare il leveraggio del servo dell'equilibratore seguendo le istruzioni per l'installazione dei servo dei flap. Utilizzare un'asta filettata da 40mm e regolare il leveraggio a una lunghezza complessiva di 65 mm. Regolare la lunghezza del leveraggio come necessario per centrare l'equilibratore con il radiocomando inserito.

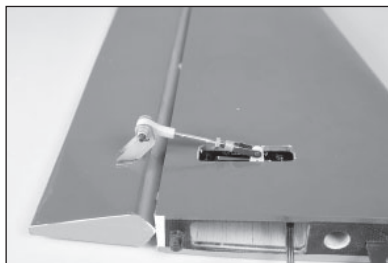

- Per collegare la forcella al braccio del servo, usare il foro che si trova a 20 mm dal centro del braccio del servo.

INSTALLAZIONE DEL CARRELLO RETRATTILE PRINCIPALE

81. Assemblare un adattatore per alimentare il modulo di retrazione. Utilizzare il connettore fornito con il modulo di retrazione e un connettore compatibile con la batteria scelta per alimentare il modulo.



- Controllare e ricontrollare la polarità perché l'inversione di polarità è causa di danno irreparabile al sistema di retrazione.

82. Con un taglierino o della carta abrasiva, levigare per produrre una leggera rastrematura su ciascuno degli spinotti dei cavi (incluso nel modulo di retrazione) che collegherà il ricevitore al modulo di retrazione.



83. Rimuovere il rivestimento del pozzetto di retrazione nella parte inferiore dell'ala usando un taglierino con lama n. 11. Lasciare una copertura sufficiente per sigillare il pozzetto ruota. Utilizzare un ferro da stiro per modellismo per sigillare la copertura attorno all'apertura.

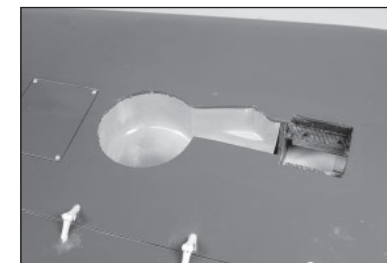

84. Far passare il cavo del freno e il cavo di comando dal carrello nell'ala.

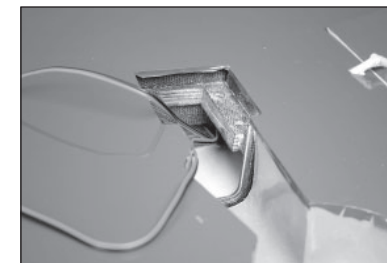

- Il cavo in eccesso può essere arrotolato e fissato con una fascetta nella radice dell'ala.

85. Recuperare i cavi dalla stessa posizione dei cavi dei flap e degli alettoni. Assicurarsi di etichettare i cavi in modo da poterli identificare al momento del montaggio del modello per il volo.



- 86.** Preparare le viti di montaggio del carrello facendo scorrere una rondella di sicurezza da 4 mm e poi una rondella da 4 mm sulle viti a esagono incassato M4 x 20. Preparare le quattro le viti di montaggio.



- 87.** Fissare il carrello nell'ala avvitando le quattro viti preparate nella fase precedente con una chiave esagonale da 3 mm.

- Utilizzare dei frenafili sulle viti per evitarne l'allentamento a causa delle vibrazioni.
- Non serrare eccessivamente le viti di montaggio del carrello.

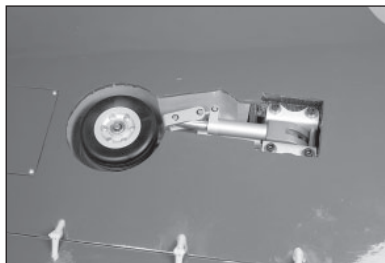

- 88.** Controllare la retrazione usando il modulo di retrazione. Sul modulo è presente un pulsante di prova, oppure il modulo può essere collegato al ricevitore per verificare il movimento di retrazione.



MONTAGGIO DEL CARRELLO ANTERIORE RETRATTILE

- 89.** Rimuovere la capottina dalla fusoliera anteriore. Mettere da parte la capottina in un luogo sicuro.

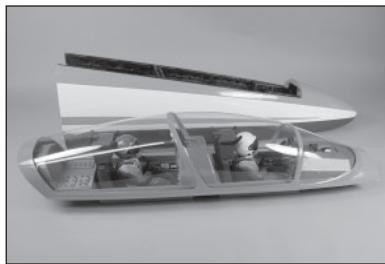

- 90.** Montare il servo di sterzo nell'apertura del servo del carrello con quattro viti a testa bombata M3 x 12. Applicare una goccia di frenafili su ogni vite prima di serrarle con una chiave esagonale da 2 mm.

- Alcuni servo potrebbero richiedere l'inversione dell'orientamento per evitare il contatto con le unità di retrazione. Questo potrebbe richiedere un'asta di comando di lunghezza diversa.



- 91.** Assemblare il rinvio dello sterzo e fissarlo al braccio del servo con una vite a testa bombata M3 x 15, una rondella M3 e un controdado M3. Serrare con una chiave esagonale da 2 mm e una chiave per dadi da 5,5 mm.



- 92.** Inserire la sfera sul braccio di sterzo del carrello. Centrare il servo di sterzo e regolare la lunghezza del rinvio per centrare il carrello anteriore.

- Assicurarsi di regolare la corsa del servo in modo da ottenere pari deflessione in entrambe le direzioni. Assicurarsi anche che la corsa del servo non sia eccessiva per evitare il rischio di danni alla sfera attaccata alla gamba del carrello.

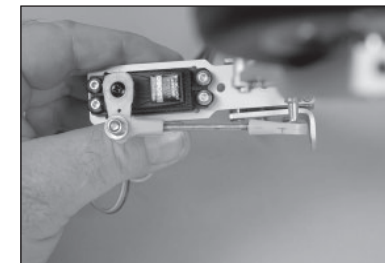

- 93.** Inserire il carrello retrattile nella fusoliera anteriore. Assicurarsi che i cavi siano tutti all'interno della fusoliera e non tra il telaio del carrello e la fusoliera.

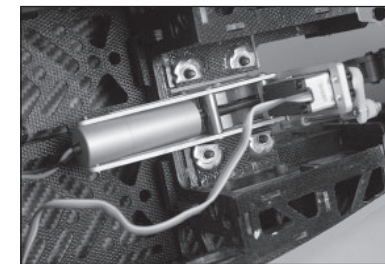

- 94.** Posizionare i cavi della retrazione e del servo sui lati opposti della fusoliera.

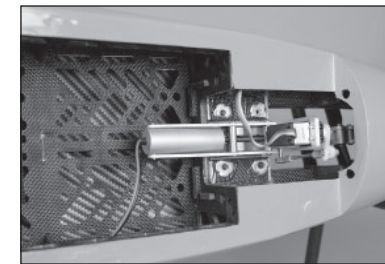

- 95.** Fissare il carrello utilizzando quattro rondelle di sicurezza da 4 mm, quattro rondelle da 4 mm e quattro viti a esagono incassato M4 x 20. Serrare le viti con una chiave esagonale da 3 mm.

- Utilizzare dei frenafili sulle viti per evitarne l'allentamento a causa delle vibrazioni.
- Non serrare eccessivamente le viti di montaggio del carrello.

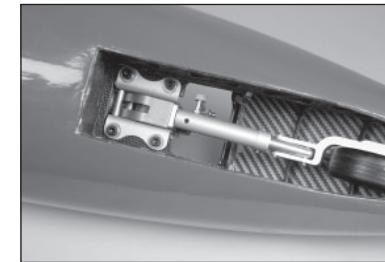

INSTALLAZIONE DI BATTERIA, RICEVITORE E MODULO DI RETRAZIONE

96. Montare le batterie del ricevitore e del modulo di retrazione nella fusoliera anteriore con del nastro adesivo e nastro a strappo.

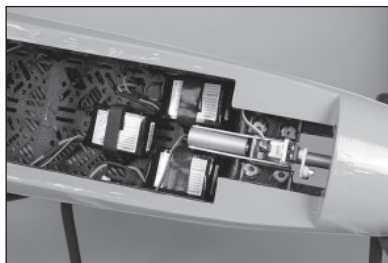

97. Il modulo di retrazione può essere montato davanti il bordo della sezione del muso. Assicurarsi che l'accesso ai bulloni di collegamento non sia ostruito. Utilizzare un interruttore tra la batteria della retrazione e il modulo di retrazione in modo da poter accendere o spegnere il sistema.



98. Montare il ricevitore in fusoliera seguendo le istruzioni fornite con il ricevitore.

→ I cavi tra il modulo di retrazione e il ricevitore possono essere collegati, come le batterie del ricevitore e lo sterzo del carrello anteriore.

→ Collegare i cavi per la retrazione del carrello principale e dei freni e i collegamenti al ricevitore.

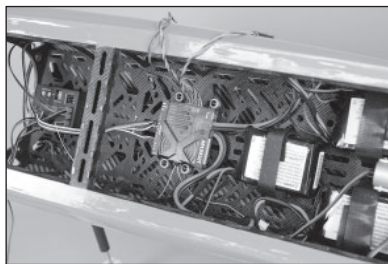

99. Montare l'interruttore del ricevitore in una posizione comoda da raggiungere in fusoliera. Uno dei ricevitori remoti può essere fissato nella sezione anteriore della fusoliera di prua con del nastro a strappo.

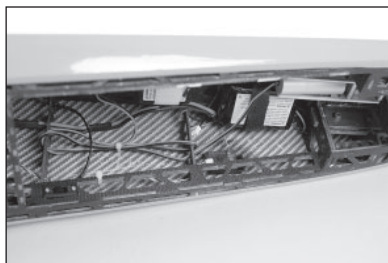

100. Montare un secondo ricevitore remoto nella fusoliera con del nastro a strappo. Assicurarsi che le antenne siano orientate in direzioni diverse.



MONTAGGIO DEL SERBATOIO DEL CARBURANTE

101. Individuare il tappo di gomma, la piastra posteriore in alluminio e il tappo in alluminio.



102. Far passare un tubo lungo e un tubo corto attraverso il tappo di gomma. (Il foro centrale serve per la vite che fissa il gruppo nel serbatoio). Inserire la piastra posteriore in alluminio sui tubi dall'estremità non flangiata del tappo. La piastra anteriore in alluminio scorre sui tubi dall'estremità flangiata del tappo.

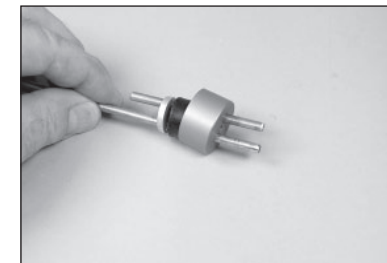

103. Utilizzare un piegatubi per piegare verso la linea (di sfiato) più lunga verso l'alto.



104. Controllare che la curva del tubo non tocchi la parte superiore del serbatoio.

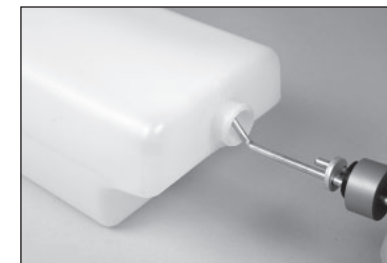

105. Con un saldatore e lega per saldare, creare un'area su ciascuno dei tubi (sia all'esterno che sul tubo non piegato all'interno del serbatoio) in modo da poter fissare il tubo del carburante ai tubi.

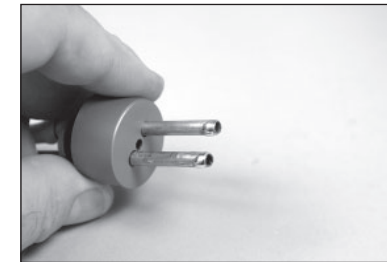

106. Tagliare un pezzo di tubo del carburante e farlo scorrere sulla linea del pendolino per il serbatoio. Montare il pendolino e misurare la lunghezza indicata. Regolare la lunghezza del tubo per ottenere la misura.

→ Controllare che il pendolino sia libero da ostruzioni prima di collegarlo al tubo.

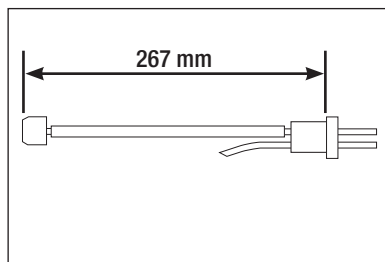

107. Utilizzare una fascetta metallica per fissare il tubo del carburante al tubo in ottone.

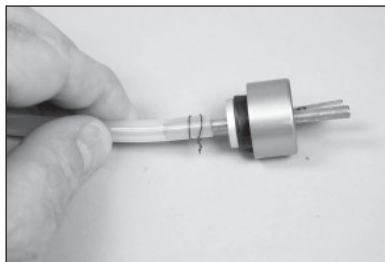

108. Utilizzare una fascetta metallica per fissare il tubo del carburante al pendolino.

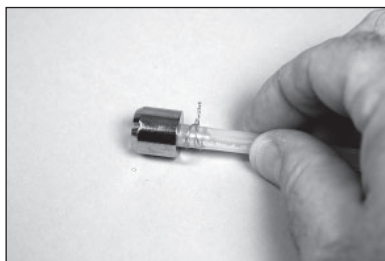

109. Inserire il tappo nel serbatoio e verificare che il pendolino sia libero di muoversi nel serbatoio. Regolare se necessario. Fissare il tappo con una vite a esagono incassato M3 x 25. Serrare la vite con una chiave esagonale da 2,5 mm.

→ Non serrare eccessivamente la vite per non danneggiare il serbatoio del carburante.



110. Rimuovere il portello sul fondo della fusoliera posteriore e metterlo da parte in un luogo sicuro.



111. Rimuovere il portello sul parte superiore della fusoliera posteriore e metterlo da parte in un luogo sicuro.

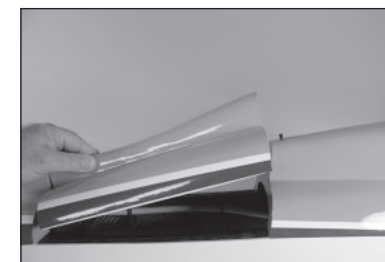

112. Montare il vassoio del serbatoio del carburante nella fusoliera dal basso utilizzando le quattro viti zigrinate.

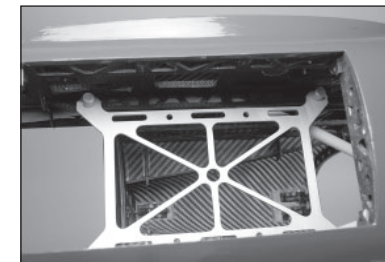

113. Far passare le tre fascette intorno al vassoio del serbatoio in modo da poter fissare il serbatoio al vassoio.

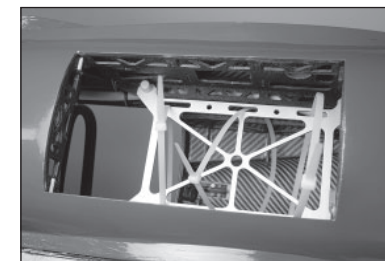

114. Far scorrere il serbatoio nella fusoliera. Utilizzare una piccola quantità di silicone adesivo tra il vassoio e il serbatoio per evitare che questo scivoli sul vassoio durante il volo.

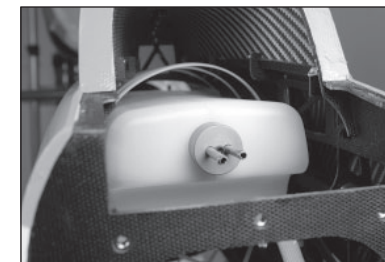

115. Regolare la posizione del serbatoio in modo da poter installare il portello superiore.



116. Fissare il serbatoio con le fascette. Tagliare il cavo in eccesso con un tronchesino.

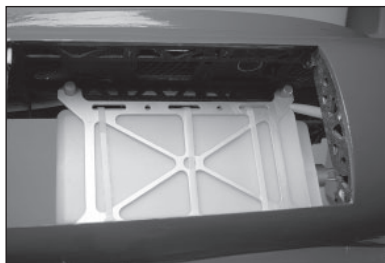

117. Con un taglierino e una lama n. 11, rimuovere il rivestimento per i raccordi di rabbocco e sfiato. Montare i raccordi e collegare le linee dal serbatoio.

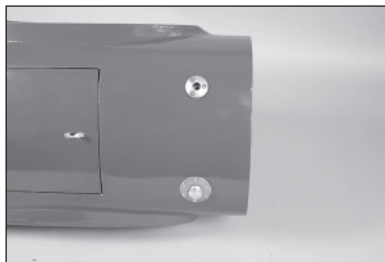

→ Potrebbe essere necessario allargare i fori per installare i raccordi.

INSTALLAZIONE DELLE PROLUNGHE PER EQUILIBRATORE E TIMONE

118. Individuare il manicotto per il passaggio dei fili del servo nella fusoliera posteriore nella posizione della deriva. Legare il filo a una prolunga di 1200 mm.



119. Avvolgere del nastro attorno al collegamento tra la spina e il cordino per facilitare l'estrazione della prolunga attraverso il manicotto.

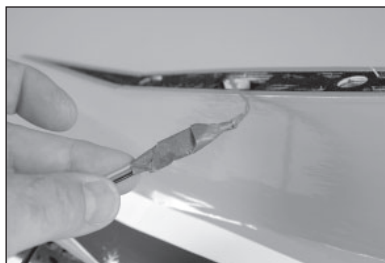

120. Utilizzare il cordino per tirare la prolunga attraverso il manicotto. Fare attenzione a non rompere il cordino.

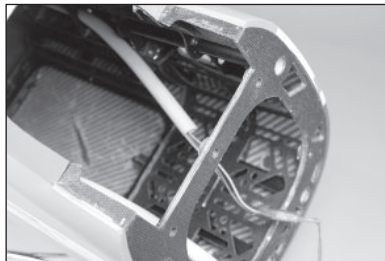

121. Individuare il manicotto di instradamento del servo nella fusoliera posteriore, nella posizione dello stabilizzatore. Legare il cordino a due prolunghe da 1200 mm. Assicurarsi che le spine siano collegate al ricevitore.



122. Utilizzare il cordino per tirare le prolunghe attraverso lo stabilizzatore. Fare attenzione a non rompere il cordino.

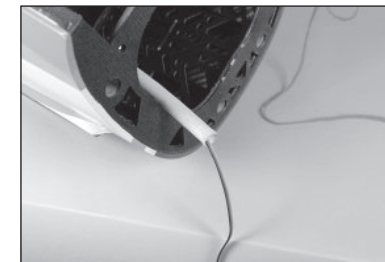

123. Far scorrere i manicotti per il passaggio dei servo il più indietro possibile. Segnare i manicotti sulla paratia in modo da poterne controllare il posizionamento prima di ogni sessione di volo. Utilizzare delle fascette per fissare i manicotti alla struttura sopra la posizione del tubo di spinta, in modo che non entrino in contatto con il tubo di scarico durante il funzionamento del modello.

INSTALLAZIONE DELLA TURBINA

124. Montare la protezione dello scarico sul retro della fusoliera in modo che copra equamente la fusoliera. Fissare la protezione con due viti autofilettanti M3 x 12.

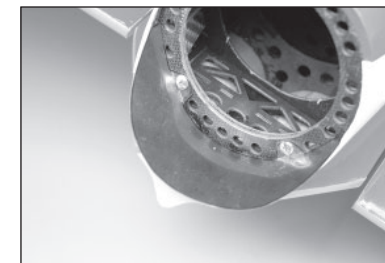

→ Il mancato montaggio della protezione dello scarico provocherà danni dovuti al calore a carico del legno e del rivestimento sopra il tubo di scarico nel retro della fusoliera.

125. Far scorrere il tubo di scarico nella fusoliera posteriore dalla parte anteriore della fusoliera.

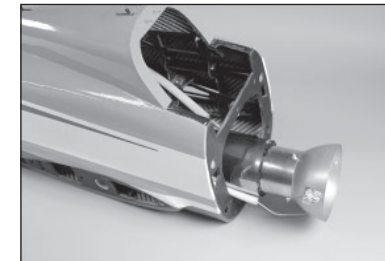

126. Allineare l'estremità del tubo di scarico in modo che si estenda da 6 mm a 13 mm oltre la struttura della fusoliera nella parte posteriore.

→ Potrebbe essere necessario far scorrere un sottile righello d'acciaio (o simile) tra il tubo di scarico e l'apertura nella fusoliera per agevolare l'inserimento del tubo di scarico attraverso l'estremità della fusoliera. Il tubo è progettato per un inserimento aderente.

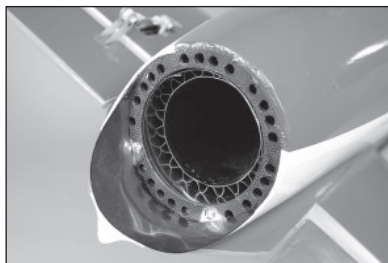

127. Distanziare equamente il tubo di scarico tra i lati della fusoliera. Fissare il tubo con quattro viti autofilettanti M3 x 12.

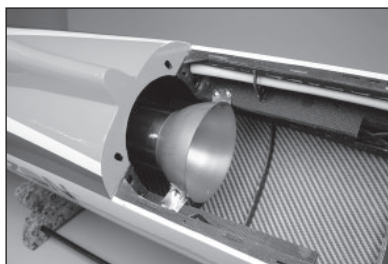

128. Posizionare la turbina in modo che la distanza tra il cono di coda e il tubo di scarico corrisponda alle raccomandazioni del fabbricante della turbina.

→ Le guide di montaggio possono essere modificate per adattarsi a diverse turbine.

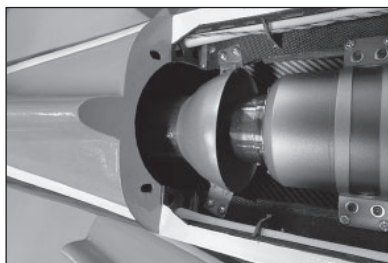

129. Posizionare la turbina in base alla distanza dal tubo di scarico indicata nel manuale del fabbricante della turbina.



130. Montare la pompa del carburante nella fusoliera e collegare i tubi del carburante necessari per il funzionamento della turbina. Collegare la linea di sfiato al raccordo. Fissare tutti i collegamenti con fascette metalliche.

→ Non usare fascette per fissare i tubi del carburante.

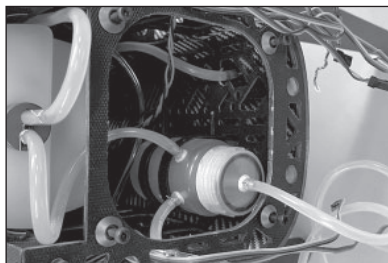

MONTAGGIO DELLA DERIVA

131. Fissare il cavo del servo del timone e la prolunga utilizzando un fermo disponibile in commercio.

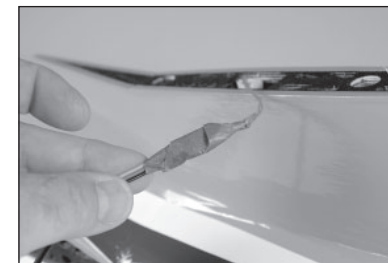

132. Mescolare 15 ml di colla epossidica "30 minuti". Con un pennello per colla epossidica, applicare la colla ai tubi in fusoliera per la deriva e il legno esposto.

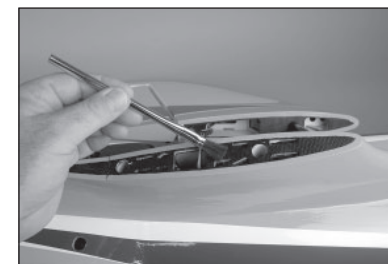

133. Montare l'aletta in posizione. Posizionare un piccolo pezzo di plastica nella linea di cerniera e lungo la parte inferiore del timone per evitare di incollare il timone alla fusoliera. Rimuovere la colla epossidica in eccesso con del panno di carta e alcool isopropilico.



MONTAGGIO DELLO STABILIZZATORE

134. Far scorrere il tubo dello stabilizzatore nella tasca sul retro della fusoliera. Centrare il tubo nella fusoliera.

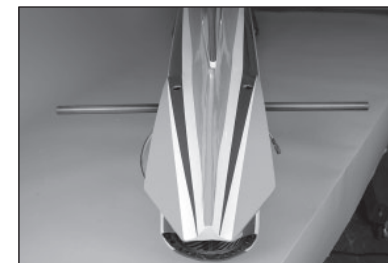

135. Collegare il cavo del servo dell'equilibratore e la prolunga utilizzando un fermo disponibile in commercio. Inserire lo stabilizzatore sul tubo fusoliera. Usare una chiave a brugola da 3 mm per serrare la vite fissare lo stabilizzatore alla fusoliera.

→ Potrebbe essere necessario allentare la vite per installare lo stabilizzatore.

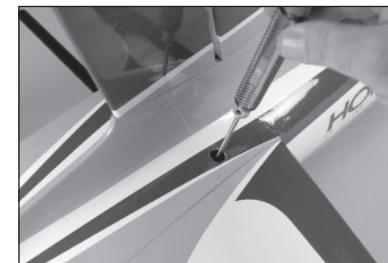

136. Inserire il gommino della vite dello stabilizzatore applicando una piccola quantità di adesivo al silicone.

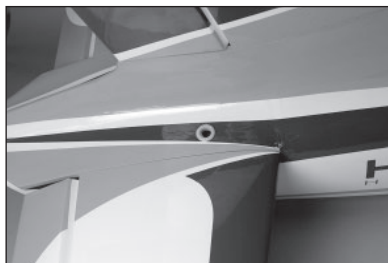

ASSEMBLAGGIO DELLA FUSOLIERA

137. Far scorrere i quattro tubi di giunzione della fusoliera nella metà anteriore della fusoliera.

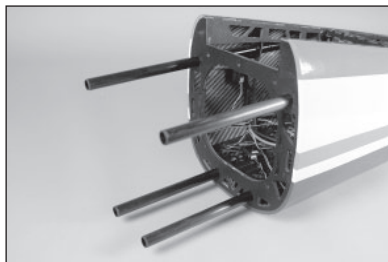

138. Preparare le cinque viti che fissano la fusoliera anteriore a quella posteriore facendo scorrere una rondella conica su una vite a esagono incassato M4 x 20.



139. Far scorrere la fusoliera anteriore in posizione sulla fusoliera posteriore.



140. Fissare la sezione della fusoliera con le cinque viti preparate in precedenza. Serrare le viti con una chiave esagonale da 3 mm.

- Utilizzare dei frenafili per evitare che le viti si allentino per le vibrazioni.
- Controllare periodicamente le viti per verificare che non si allentino.

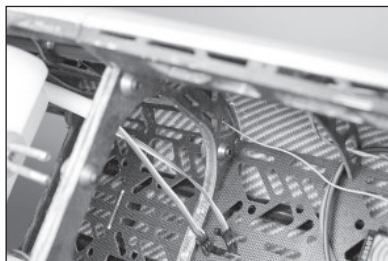

141. Montare i ricevitori remoti sopra il serbatoio del carburante con del nastro a strappo. Collegare le eventuali prolunghe per flap, alettoni, retrazione carrelli e freni e instradarle nella fusoliera.



142. Sistemare il tettuccio in posizione sulla fusoliera.



MONTAGGIO DELL'ALA

143. Far scorrere il tubo alare nella tasca dell'ala. Non forzare il tubo più di quanto possa scorrere facilmente.



144. Far scorrere il tubo nella tasca nella fusoliera. Collegare i cavi di alettoni e flap alle prolunghe. Instradare i cavi per la retrazione dei carrelli e i freni dentro la fusoliera.

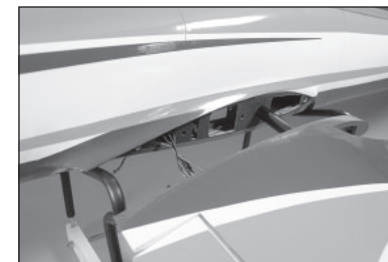

145. Far scorrere l'ala contro la fusoliera.

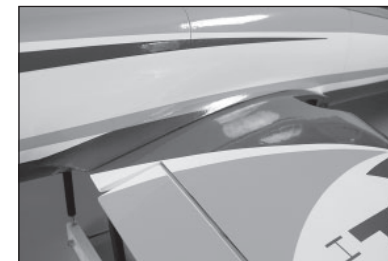

146. Utilizzare i due bulloni di nylon da 1/4-20 x 2 pollici per fissare l'ala alla fusoliera.

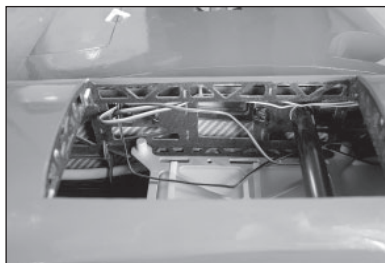

147. Collegare i cavi per la retrazione dei carrelli e i freni dentro la fusoliera.

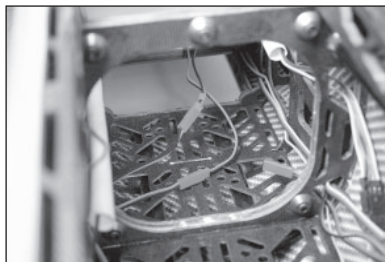

MONTAGGIO DELLE PRESE D'ARIA

148. Montare la presa d'aria sull'ala. Ci sarà uno spazio di 6 mm nell'angolo posteriore vicino alla fusoliera.

→ La parte superiore della presa d'aria è più lunga di quella inferiore.



149. Utilizzare un minitrapano con punta da 1,5 mm per forare le posizioni nella presa d'aria nell'ala. Rimuovere la presa d'aria e avvitare una vite autofilettante M2 x 8 in ciascun foro. Rimuovere le viti e applicare una goccia di colla cianoacrilica fine in ciascun foro. Una volta che la colla epossidica si è completamente indurita, fissare la presa d'aria all'ala utilizzando dodici viti autofilettanti M2 x 8.



ACCESSORI IN SCALA

150. Preparare i bulloni del serbatoio della punta alare facendo scorrere una rondella di sicurezza da 4 mm sulle viti a testa incassata M4 x 20.



151. Fissare il serbatoio avvitando le viti con una chiave esagonale da 3 mm.



152. Con un taglierino con lama #11, rimuovere il rivestimento per l'antenna a lama VOR nella deriva. Incollare l'antenna alla deriva con utilizzando colla cianoacrilica a media viscosità. Utilizzare una squadra per assicurarsi che l'antenna sia allineata correttamente su entrambi i lati della deriva.

→ Le antenne sono puramente estetiche e il loro montaggio è facoltativo.

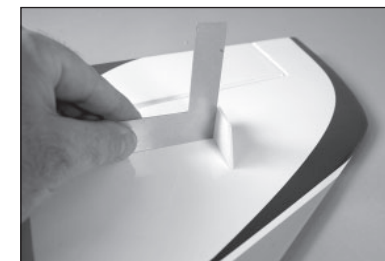

153. Inserire una rondella di sicurezza da 4 mm e una rondella da 4 mm sulla vite a esagono incassato M4 x 20 per l'attacco della pinna ventrale. Preparare tutte e quattro le viti.



154. Utilizzare le viti e una chiave esagonale da 3 mm per fissare le pinne ventrali al ventre della fusoliera.

→ Rimuovere le pinne ventrali per il trasporto.



BARICENTRO (CG)

Una fase importante della preparazione al volo è quella della individuazione di un bilanciamento accurato. La gamma di valori qui indicata per il baricentro è il risultato dei test effettuati. È possibile adottare impostazioni diverse da quelle qui riportate per portare il modello a rispondere in modo meglio corrispondente allo stile di volo del pilota. Consigliamo di iniziare con il baricentro raccomandato e di sperimentare punti di equilibrio diversi, effettuando regolazioni progressive e caute.

1. Assemblare il modello e prepararlo per il volo. Prestare attenzione a collegare i cavi ai corrispondenti cavi del ricevitore. Assicurarsi sempre che non vi siano cavi esposti prima di serrare la viteria. Questo modello dovrebbe essere pronto al volo già prima del bilanciamento.
2. L'intervallo di valori per il CG di questo modello è di 127–200 mm. Si raccomanda di iniziare in questo intervallo e solo in seguito passare a impostazioni più adatte al proprio stile di volo.
3. Quando si esegue il bilanciamento del modello, assicurarsi sia ben assemblato e pronto per il volo. Tenere l'aereo capovolto, con il carrello esteso, afferrandolo in corrispondenza dei segni presenti sull'ala con le mani o utilizzando supporto disponibile in commercio.

ZAVORRA ANTERIORE

Una costruzione con componenti tipici richiede una zavorra anteriore di peso compreso tra 0 e 230 grammi.

Il modello è bilanciato in modo più accurato quando invertito.

ATTENZIONE: è necessario regolare con precisione baricentro ed equilibrio del modello prima di portare il modello in aria.

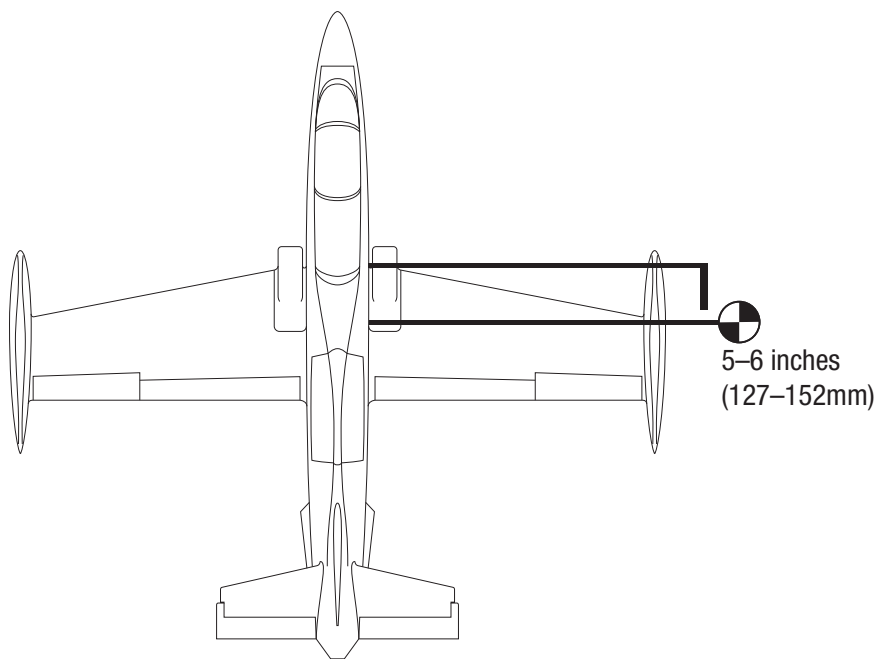

CORSE DEI COMANDI

1. Accendere la trasmittente e la ricevente del modello. Controllare il movimento del timone con il radiocomando. Quando si sposta lo stick a destra il timone si deve spostare verso destra. Se necessario intervenire sul Reverse del trasmettitore.
2. Controllare il movimento dell'elevatore con il radiocomando. Spostando lo stick dell'elevatore verso il basso del trasmettitore, l'elevatore sul modello si sposterà in alto.
3. Controllare il movimento degli alettoni con il radiocomando. Spostando lo stick degli alettoni verso destra, l'alettone destro andrà verso l'alto e quello sinistro verso il basso.
4. Usare un misuratore di corsa per regolare le corse di alettoni, elevatore e timone.

Queste sono le linee guida generali per il volo sportivo e acrobatico suggerite dai nostri test di volo. Si può comunque provare con ratei più alti o più bassi secondo lo stile di volo preferito.

Superficie	Rateo	Esponenziale	Direzione	Corsa
Alettoni	Alto	20%	Verso l'alto	35 mm/
			Verso il basso	25 mm
	Basso	15%	Verso l'alto	25 mm
			Verso il basso	20 mm
Elevatore	Alto	20%	Verso l'alto	20 mm
			Verso il basso	20 mm
	Basso	15%	Verso l'alto	15 mm
			Verso il basso	15 mm
Timone	Alto	20%	Destra	65 mm
			Sinistra	65 mm
	Basso	15%	Destra	40 mm
			Sinistra	40 mm
Flaps			Parziale	25 mm
			Piena	57 mm

Corsa dei flap

li flap completamente estesi creano una forte resistenza aerodinamica che rallenta il modello molto rapidamente. Condurre le prove a una quota sicura.

MIXING

Compensazione flap-elevatore

Non c'è un valore preciso per il trim in basso necessario quando si applicano i flap. Questo può variare leggermente da modello a modello e a seconda delle preferenze personali. Utilizzare le indicazioni fornite come punto di partenza e regolare se necessario.

Con flap parziale impostato a 25 mm, miscelare con equilibratore giù a 2 mm.

Con flap completamente esteso a 57 mm, miscelare con elevatore giù a 5 mm.

L'impostazione della modalità di volo è molto utile per questo aspetto della configurazione in quanto consente la regolazione indipendente del trim per diversi assetti assunti dai flap durante il volo. Ciò permette di eseguire le regolazioni direttamente in volo, senza dover atterrare e provare a tentativi. La maggior parte delle radio computerizzate moderne offre il trimming della modalità di volo.

LISTA DEI CONTROLLI PRIMA DEL VOLO

- Caricare le batterie della trasmittente, del ricevitore, dei carrelli e dell'ECU. Seguire le istruzioni fornite con il caricabatterie. Seguire tutte le istruzioni del produttore per i componenti elettronici.
- Controllare l'installazione della radio e assicurarsi che tutte le superfici di controllo (alettoni, elevatore, timone e flap) si muovano correttamente (cioè nella direzione corretta e con le corse consigliate).
- Controllare tutte le squadrette di controllo, squadrette dei servi e forcelle, per accertarsi che siano ben fissate e in buone condizioni.
- Prima di ogni sessione di volo e specialmente con un modello nuovo, eseguire una prova di portata del radiocomando. Per ulteriori spiegazioni si veda il manuale del radiocomando.

CONTROLLI DI VOLO GIORNALIERI

- Controllare la tensione della batteria del trasmettitore. Non volare se la tensione è inferiore a quella indicata dal costruttore; in caso contrario si potrebbe avere un incidente distruttivo.
- Controllare tutti i rinvii, le viti, i dadi e i bulloni prima di ogni giornata di volo. Verificare che non ci siano impedimenti nelle corse dei comandi e che tutte le parti siano fissate bene.
- Verificare che le superfici mobili si muovano nel verso giusto.
- Eseguire una prova di portata a terra prima di una sessione di volo giornaliera.
- Tutti i cavi dei servocomandi e i connettori dei cablaggi degli interruttori devono essere fissati al ricevitore.

GARANZIA

Periodo di garanzia

Garanzia esclusiva - Horizon Hobby, LLC (Horizon) garantisce che il prodotto acquistato (il "Prodotto") sarà privo di difetti relativi ai materiali e di eventuali errori di montaggio alla data di acquisto. Il periodo di garanzia è conforme alle disposizioni legali del paese nel quale il prodotto è stato acquistato. Tale periodo di garanzia ammonta a 6 mesi e si estende ad altri 18 mesi dopo tale termine.

Limiti della garanzia

(a) La garanzia è limitata all'acquirente originale (Acquirente) e non è cedibile a terzi. L'acquirente ha il diritto a far riparare o a far sostituire la merce durante il periodo di questa garanzia. La garanzia copre solo quei prodotti acquistati presso un rivenditore autorizzato Horizon. Altre transazioni di terze parti non sono coperte da questa garanzia. La prova di acquisto è necessaria per far valere il diritto di garanzia. Inoltre, Horizon si riserva il diritto di cambiare o modificare i termini di questa garanzia senza alcun preavviso e di escludere tutte le altre garanzie già esistenti.

(b) Horizon non si assume alcuna garanzia per la disponibilità del prodotto, per l'adeguatezza o l'idoneità del prodotto a particolari previsti dall'utente. È sola responsabilità dell'acquirente il fatto di verificare se il prodotto è adatto agli scopi da lui previsti.

(c) Richiesta dell'acquirente – spetta soltanto a Horizon, a propria discrezione riparare o sostituire qualsiasi prodotto considerato difettoso e che rientra nei termini di garanzia. Queste sono le uniche rivalse a cui l'acquirente si può appellare, se un prodotto è difettoso.

Horizon si riserva il diritto di controllare qualsiasi componente utilizzato che viene coinvolto nella rivalsa di garanzia. Le decisioni relative alla sostituzione o alla riparazione sono a discrezione di Horizon. Questa garanzia non copre dei danni superficiali o danni per cause di forza maggiore, uso errato del prodotto, un utilizzo che viola qualsiasi legge, regolamentazione o disposizione applicabile, negligenza, uso ai fini commerciali, o una qualsiasi modifica a qualsiasi parte del prodotto.

Questa garanzia non copre danni dovuti ad un'installazione errata, ad un funzionamento errato, ad una manutenzione o un tentativo di riparazione non idonei a cura di soggetti diversi da Horizon. La restituzione del prodotto a cura dell'acquirente, o da un suo rappresentante, deve essere approvata per iscritto dalla Horizon.

Limiti di danno

Horizon non si riterrà responsabile per danni speciali, diretti, indiretti o consequenziali; perdita di profitto o di produzione; perdita commerciale connessa al prodotto, indipendentemente dal fatto che la richiesta si basa su un contratto o sulla garanzia. Inoltre la responsabilità di Horizon non supera mai in nessun caso il prezzo di acquisto del prodotto per il quale si chiede la responsabilità. Horizon non ha alcun controllo sul montaggio, sull'utilizzo o sulla manutenzione del prodotto o di combinazioni di vari prodotti. Quindi Horizon non accetta nessuna responsabilità per danni o lesioni derivanti da tali circostanze. Con l'utilizzo e il montaggio del prodotto l'utente acconsente a tutte le condizioni, limitazioni e riserve di garanzia citate in questa sede.

Qualora l'utente non fosse pronto ad assumersi tale responsabilità associata all'uso del prodotto, si suggerisce di restituire il prodotto intatto, mai usato e immediatamente presso il venditore.

Indicazioni di sicurezza

Questo è un prodotto sofisticato di hobbistica e non è un giocattolo. Esso deve essere manipolato con cautela, con giudizio e richiede delle conoscenze basilari di meccanica e delle facoltà mentali di base. Se il prodotto non verrà manipolato in maniera sicura e responsabile potrebbero risultare delle lesioni, dei gravi danni a persone, al prodotto o all'ambiente circostante. Questo prodotto non è concepito per essere usato dai bambini senza una diretta supervisione di un adulto. Il manuale del prodotto contiene le istruzioni di sicurezza, di funzionamento e di manutenzione del prodotto stesso. È fondamentale leggere e seguire tutte le istruzioni e le avvertenze nel manuale prima di mettere in funzione il prodotto. Solo così si eviterà un utilizzo errato e si eviteranno incidenti, lesioni o danni.

Domande, assistenza e riparazioni

Il vostro negozio locale e/o luogo di acquisto non possono fornire garanzie di assistenza o riparazione senza previo colloquio con Horizon. Questo vale anche per le riparazioni in garanzia. Quindi in tali casi bisogna interpellare un rivenditore, che si metterà in contatto subito con Horizon per prendere una decisione che vi possa aiutare nel più breve tempo possibile.

Manutenzione e riparazione

Se il prodotto deve essere ispezionato o riparato, si prega di rivolgersi ad un rivenditore specializzato o direttamente ad Horizon. Il prodotto deve essere imballato con cura. Bisogna far notare che i box originali solitamente non sono adatti per effettuare una spedizione senza subire alcun danno. Bisogna effettuare una spedizione via corriere che fornisce una tracciabilità e un'assicurazione, in quanto Horizon non si assume alcuna responsabilità in relazione alla spedizione del prodotto. Inserire il prodotto in una busta assieme ad una descrizione dettagliata degli errori e ad una lista di tutti i singoli componenti spediti. Inoltre abbiamo bisogno di un indirizzo completo, di un numero di telefono per chiedere ulteriori domande e di un indirizzo e-mail.

Garanzia e riparazione

Le richieste in garanzia verranno elaborate solo se è presente una prova d'acquisto in originale proveniente da un rivenditore specializzato autorizzato, nella quale è ben visibile la data di acquisto. Se la garanzia viene confermata, allora il prodotto verrà riparato o sostituito. Questa decisione spetta esclusivamente a Horizon Hobby.

Riparazioni a pagamento

Se bisogna effettuare una riparazione a pagamento, effettueremo un preventivo che verrà inoltrato al vostro rivenditore. La riparazione verrà effettuata dopo l'autorizzazione da parte del vostro rivenditore. La somma per la riparazione dovrà essere pagata al vostro rivenditore. Le riparazioni a pagamento avranno un costo minimo di 30 minuti di lavoro e in fattura includeranno le spese di restituzione. Qualsiasi riparazione non pagata e non richiesta entro 90 giorni verrà considerata abbandonata e verrà gestita di conseguenza.

ATTENZIONE: Le riparazioni a pagamento sono disponibili solo sull'elettronica e sui motori. Le riparazioni a livello meccanico, soprattutto per gli elicotteri e le vetture RC, sono molto costose e devono essere effettuate autonomamente dall'acquirente.

CONTATTI PER LA GARANZIA E L'ASSISTENZA

Paese di acquisto	Horizon Hobby	Telefon/Email Adresse	Adresse
EU	Horizon Technischer Service Horizon Hobby GmbH	+49 (0) 4121 2655 100 service@horizonhobby.de	Hanskampring 9 D 22885 Barsbüttel, Germany

Dichiarazione di Conformità EU

 Con la presente, Horizon Hobby, LLC dichiara che il dispositivo è conforme a quanto segue:

Direttiva Eco-design 1275/2008;
Direttiva RoHS 2 2011/65 / UE;
Direttiva RoHS 3 - Modifica 2011/65 / UE allegato II 2015/863;

Il testo completo della dichiarazione di conformità UE è disponibile al seguente indirizzo internet: <https://www.horizonhobby.com/content/support-render-compliance>.

Produttore ufficiale dell'UE:

Horizon Hobby, LLC
2904 Research Road
Champaign, IL 61822 USA

Importatore ufficiale dell'UE:

Horizon Hobby, GmbH
Hanskampring 9
22885 Barsbüttel Germany



AVVISO RAEE:

Questo dispositivo è marcato ai sensi della Direttiva europea 2012/19/UE riguardante i rifiuti di apparecchiature elettriche ed elettroniche (RAEE). Il simbolo indica che il prodotto non va smaltito insieme ai rifiuti domestici. Il prodotto deve essere consegnato agli appositi centri di raccolta per consentirne il recupero e il riciclaggio.

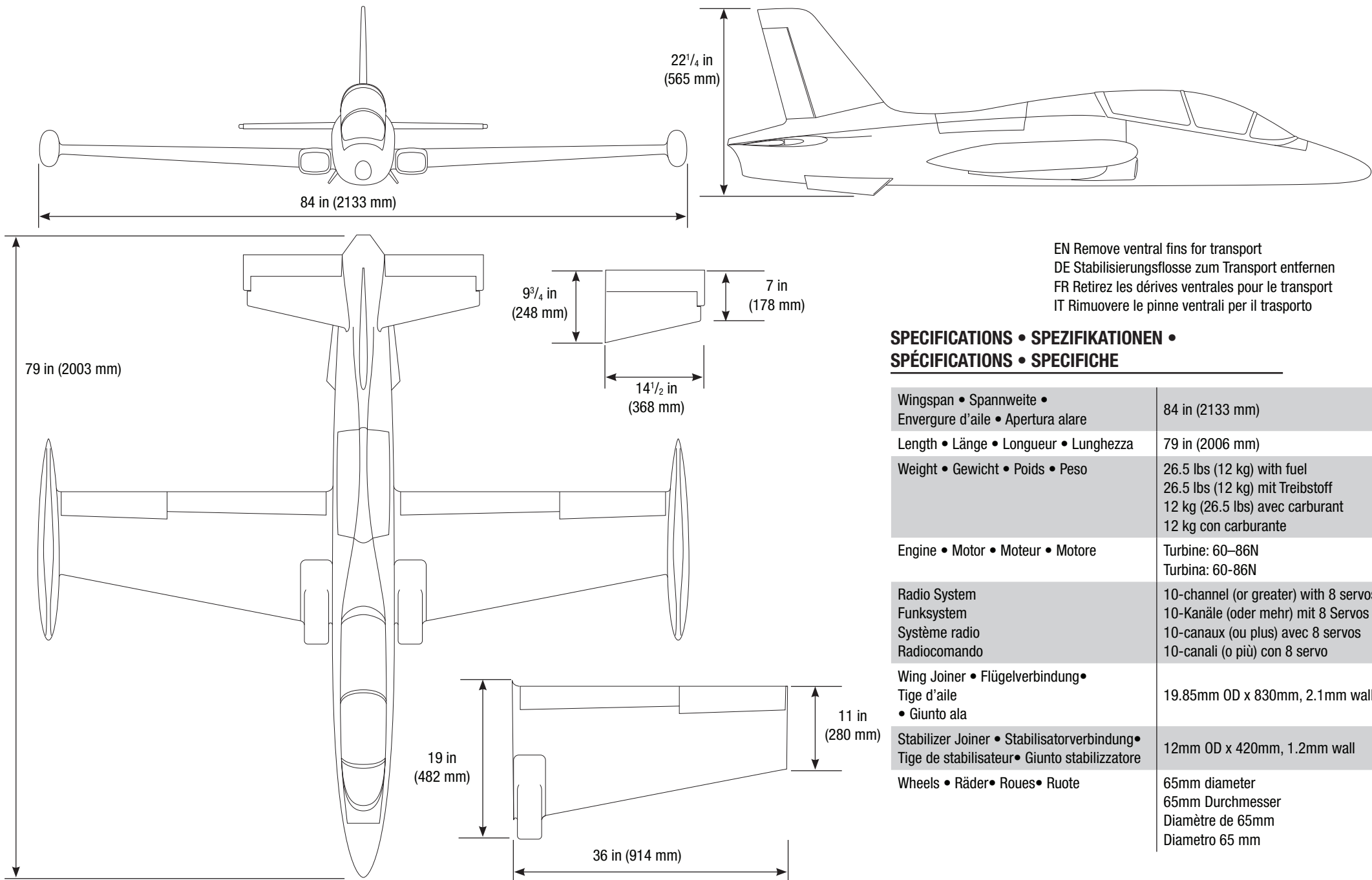

EN Remove ventral fins for transport
 DE Stabilisierungsflosse zum Transport entfernen
 FR Retirez les dérives ventrales pour le transport
 IT Rimuovere le pinne ventrali per il trasporto

**SPECIFICATIONS • SPEZIFIKATIONEN •
 SPÉCIFICATIONS • SPECIFICHE**

Wingspan • Spannweite • Envergure d'aile • Apertura alare	84 in (2133 mm)
Length • Länge • Longueur • Lunghezza	79 in (2006 mm)
Weight • Gewicht • Poids • Peso	26.5 lbs (12 kg) with fuel 26.5 lbs (12 kg) mit Treibstoff 12 kg (26.5 lbs) avec carburant 12 kg con carburante
Engine • Motor • Moteur • Motore	Turbine: 60–86N Turbina: 60-86N
Radio System Funksystem Système radio Radiocomando	10-channel (or greater) with 8 servos 10-Kanäle (oder mehr) mit 8 Servos 10-canaux (ou plus) avec 8 servos 10-canali (o più) con 8 servo
Wing Joiner • Flügelverbindung • Tige d'aile • Giunto ala	19.85mm OD x 830mm, 2.1mm wall
Stabilizer Joiner • Stabilisatorverbindung • Tige de stabilisateur • Giunto stabilizzatore	12mm OD x 420mm, 1.2mm wall
Wheels • Räder • Roues • Ruote	65mm diameter 65mm Durchmesser Diamètre de 65mm Diametro 65 mm



Lined writing area with 20 horizontal lines.

HANGAR 9[®]

© 2024 Horizon Hobby, LLC.

Hangar 9, AS3X, Avian, IC3, and the Horizon Hobby logo are trademarks or registered trademarks of Horizon Hobby, LLC.

The Spektrum trademark is used with permission of Bachmann Industries, Inc.

All other trademarks, service marks and logos are the property of their respective owners.

Updated 04/2024

793434 HAN3390B